

Montage Fahrwerk

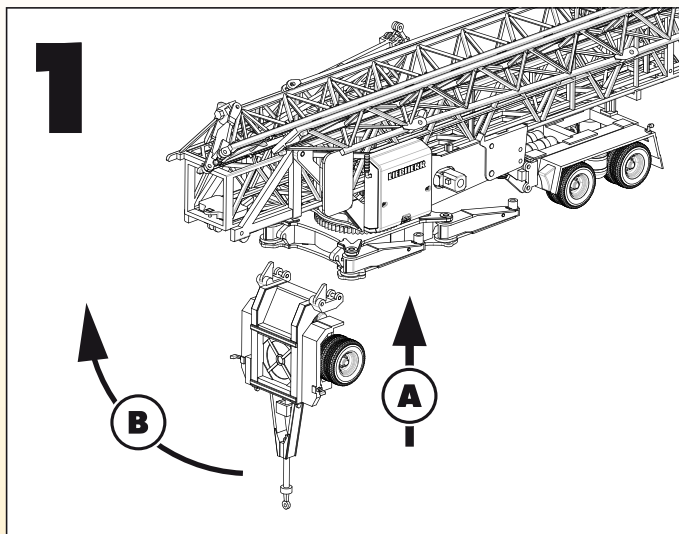

- A.** Vorderes Fahrwerk von unten in die Halterung schieben.
- B.** Mit kreisförmiger Drehung nach oben klappen. Demontage in umgekehrter Reihenfolge.

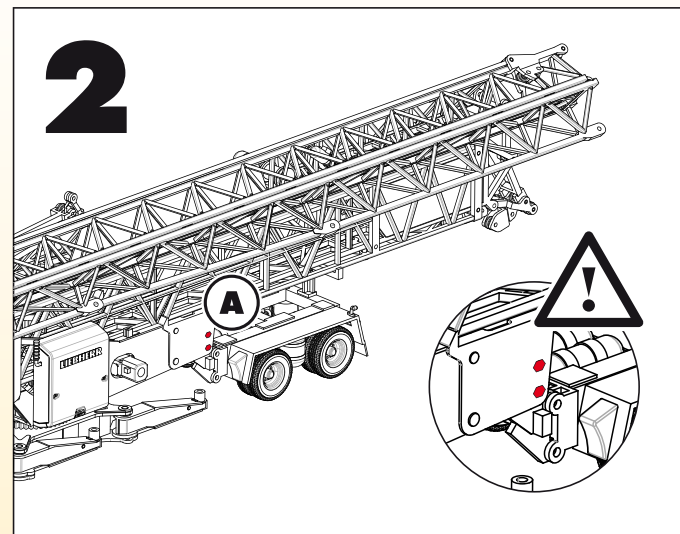

- A.** Das hintere Fahrwerk ist vormontiert und kann mittels dieser beiden Schrauben demontiert werden.

Aufbauanleitung

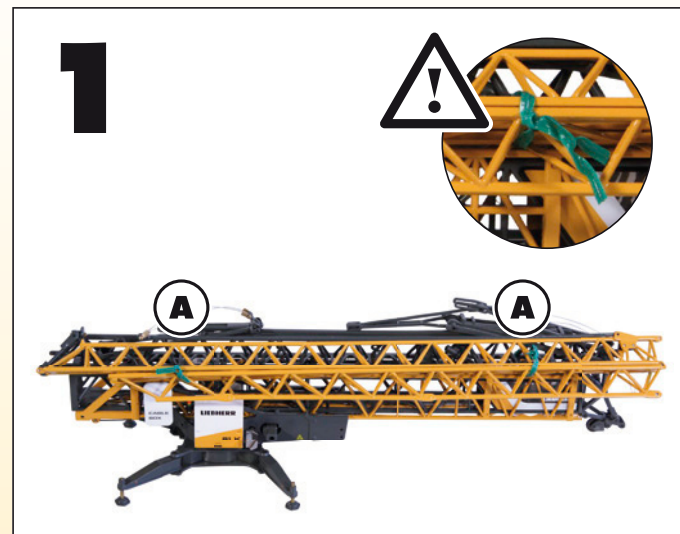

- A.** Alle Sicherungen am Kran belassen.

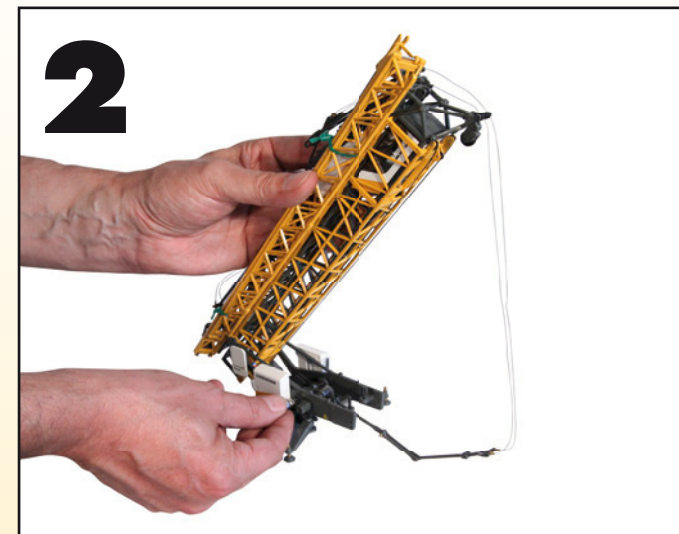

- A.** Mit Schlüssel und Winde den Kran senkrecht aufstellen.

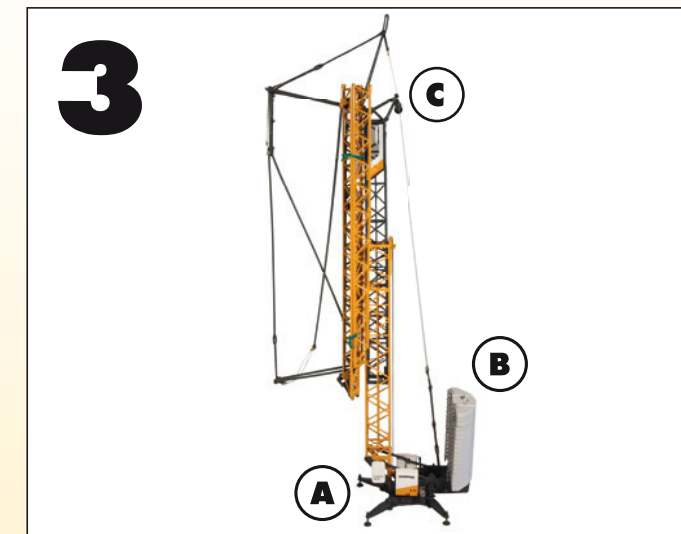

- A.** Abstützungen ausklappen und ausrichten.
- B.** Alle Ballastplatten auflegen. (4 Platten mehr als im Original)
- C.** Überprüfen der Abspannseile. Die Seile müssen generell über die Rollen laufen.

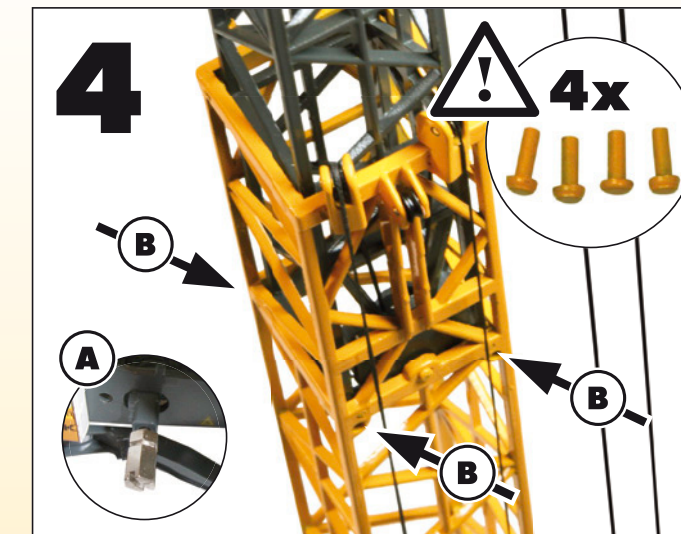

- A.** Mit Schlüssel und Winde den Turm voll ausfahren.
- B.** Sicherungstifte einstecken.

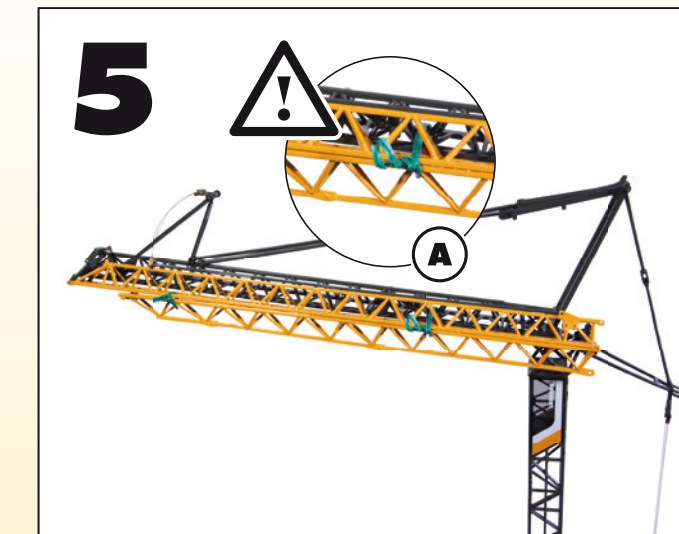

- A.** Die Sicherung am Ausleger lösen.

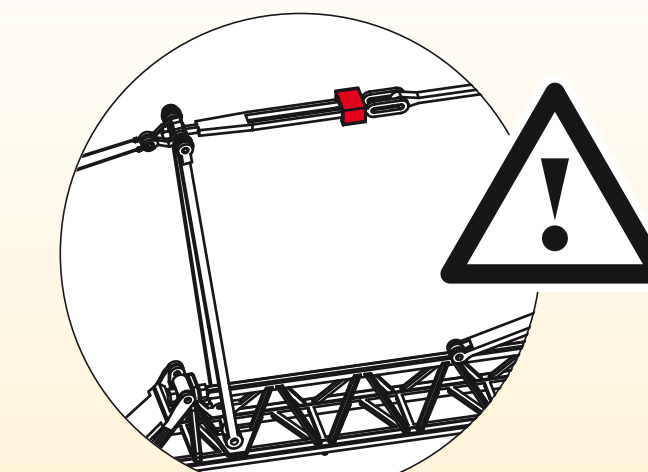

Abspannstange kann mit Clip gesichert werden.

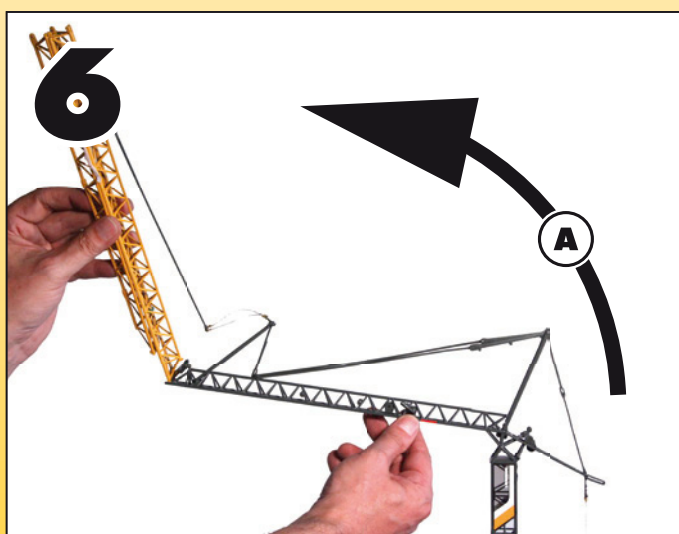

- A.** Das zweite Auslegerstück mit einer halbkreisförmigen Drehung ausklappen.

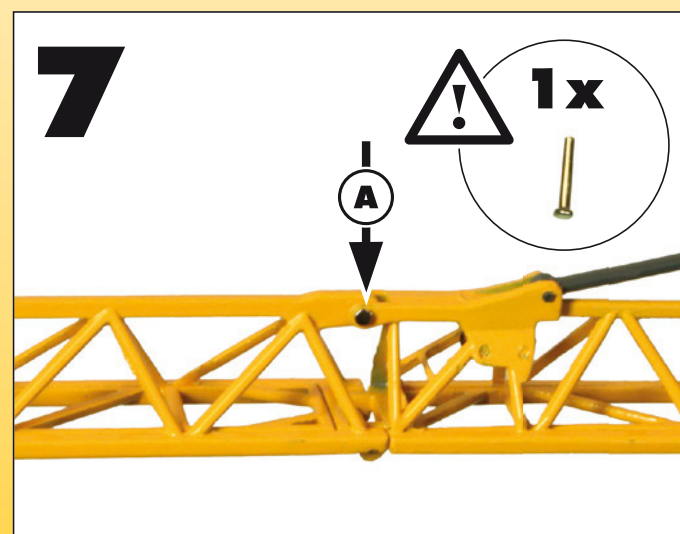

- A.** Die Auslegerspitze nach oben klappen und mit dem Pin sichern.

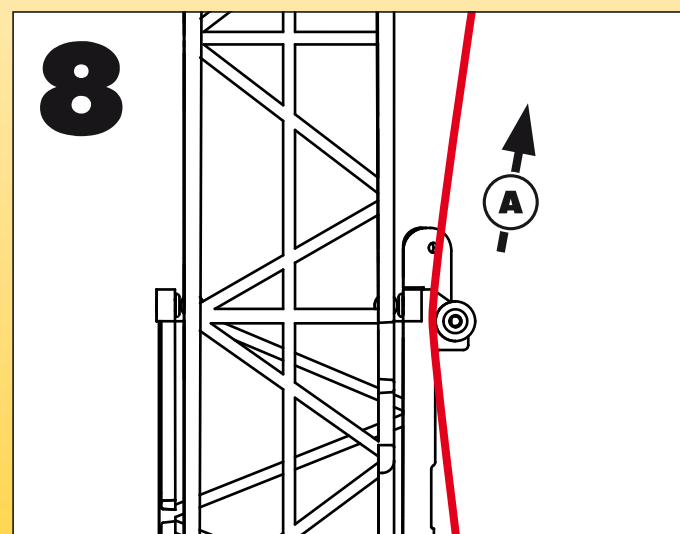

- A.** Hubseil von der hinteren Trommel über die mittlere Rolle des Turms hoch zur hinteren Rolle des Auslegers führen.

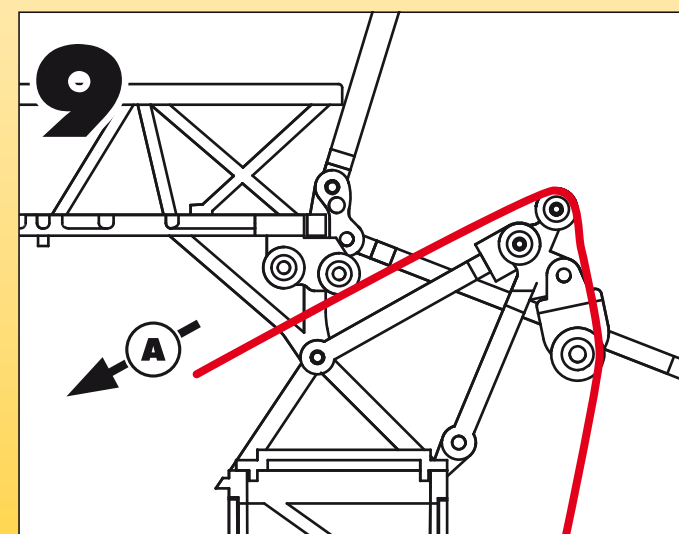

- A.** Hubseil nach Plan einscheren.

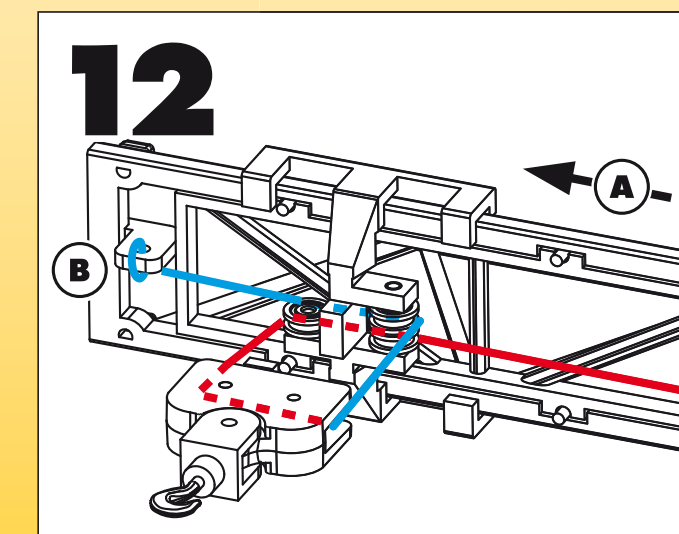
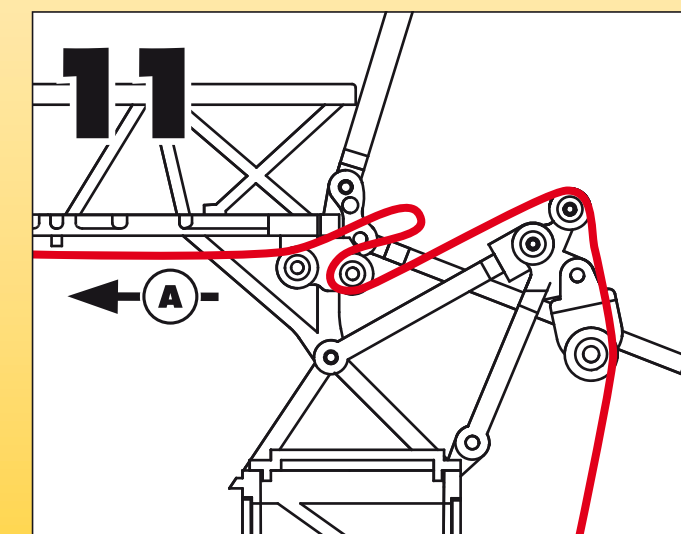
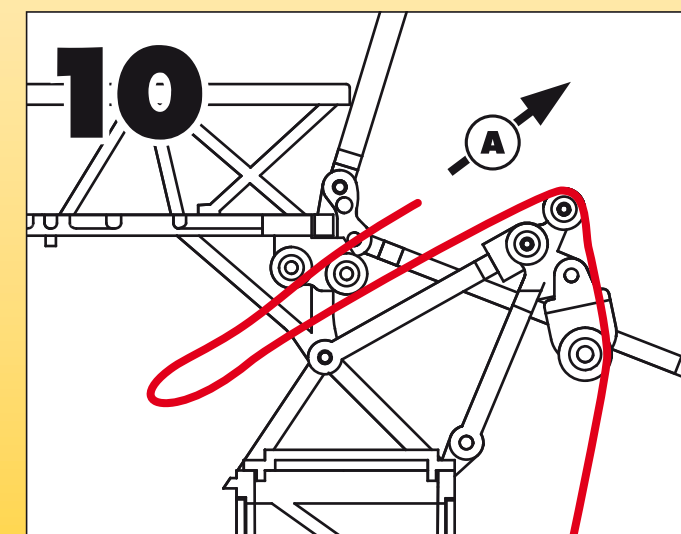

- A.** Hakenflasche nach Plan einscheren.
- B.** Das Seilende an der Öse des Auslegers verknoten.

