

# Assembly Instruction Mobile Harbour Crane LHM 550

## Montageanleitung Hafenmobilkran LHM 550

1

### Montage des Auslegers

Stecken Sie die zwei Auslegerstücke zusammen. Fixieren Sie die Auslegerstücke mit den beiliegenden Schrauben und Muttern. ①

Richten Sie den Ausleger in die gewünschte Position aus und ziehen Sie gegebenenfalls die Schrauben des Auslegers nach. ②

2

### Einsicherung der Seile

Für die Montage der Seile gehen Sie wie folgt vor:

Führen Sie das linke Seil von der Drehbühne aus über die linke, hintere Seilrolle am Turm (Rot), von da aus weiter über die linke, innere Seilrolle am Auslegerkopf (Rot).

Nun führen Sie das Seil zurück zur linken, vorderen Seilrolle am Turm (Grün) und von da aus nach vorn zur linken, äußeren Seilrolle am Auslegerkopf (Blau). Von da aus lassen Sie das Seil zunächst frei nach unten hängen. ③

Führen Sie nun das rechte Seil von der Drehbühne aus über die rechte, hintere Seilrolle am Turm (Rot), von da aus weiter über die rechte, innere Seilrolle am Auslegerkopf (Rot).

Nun führen Sie das Seil zurück zur rechten, vorderen Seilrolle am Turm (Grün) und von da aus nach vorn zur rechten, äußeren Seilrolle am Auslegerkopf (Blau). Von da aus lassen Sie das Seil zunächst frei nach unten hängen. ④

3

### Montage des Hakens

Am Kranhaken befinden sich zwei Ösen, durch die Sie jeweils eines der beiden freihängenden Seile führen und im Anschluss verknoten.

4

### Inbetriebnahme der Winde

Zur Einstellung der Höhe des Kranhakens stecken Sie den mitgelieferten Steckschlüssel in die Öffnung an der linken Seite der Drehbühne. Jetzt können Sie die Winde im Inneren bewegen und die Hakenhöhe einstellen.

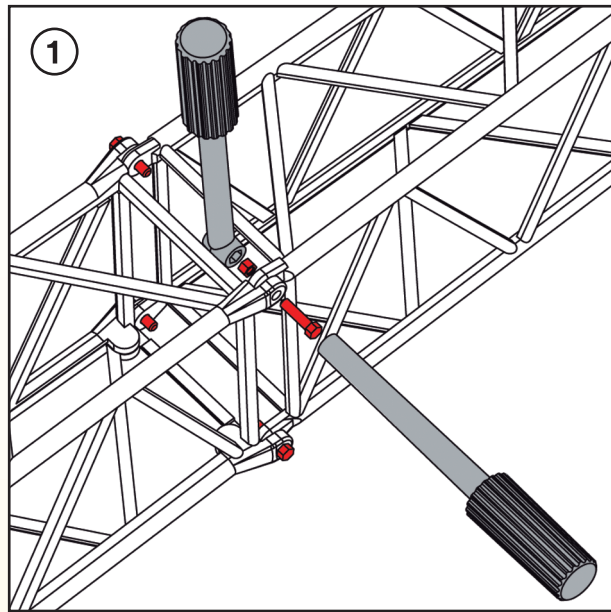

### Boom assembling

Formly push the two boom segments together. Fix both segments with the enclosed screws and nuts.

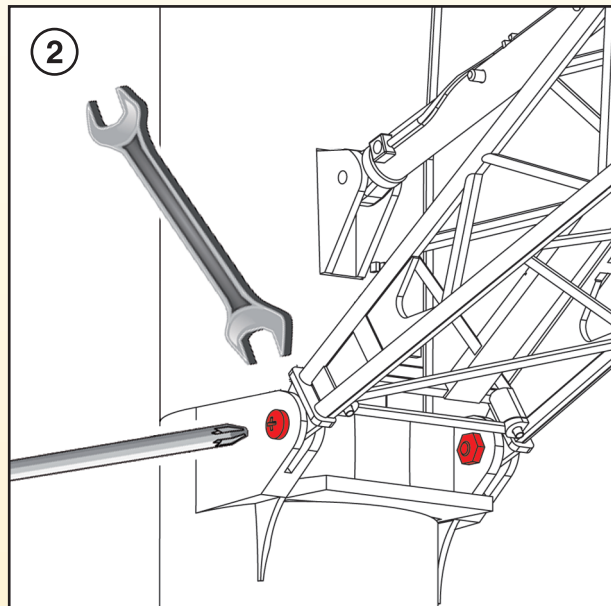

Position the boom at the desired position and if necessary retighten the screw at the boom fulcrum point.

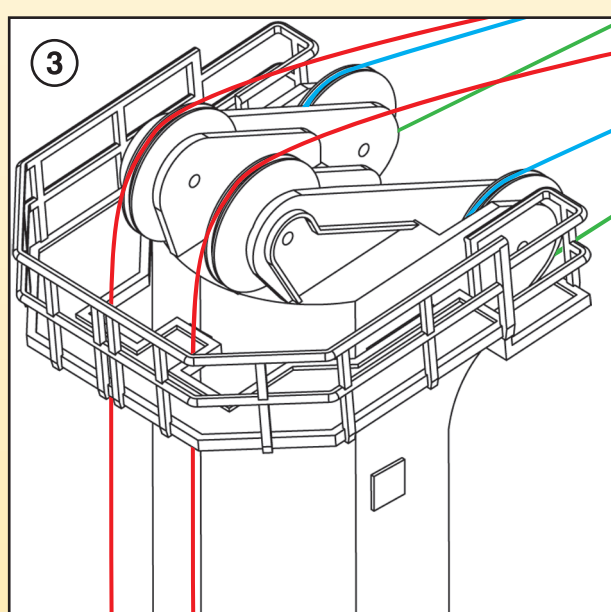

### Rope reeving

To reeve the ropes, proceed as follows:

Pass the left rope from the slewing platform to the rear left rope pulley on the tower (Red), and onward to the inner left rope pulley on the boom head (Red).

Then pass it back to the front left rope pulley on the tower (Green) and then forward again to the outer left rope pulley on the boom head (Blue). Let the rope hang freely from that pulley for the time being.

Now pass the right rope from the slewing platform to the rear right rope pulley on the tower (Red), and onward to the inner right rope pulley on the boom head (Red).

Then pass it back to the front right rope pulley on the tower (Green) and then forward again to the outer right rope pulley on the boom head (Blue). Let the rope hang freely from that pulley for the time being.

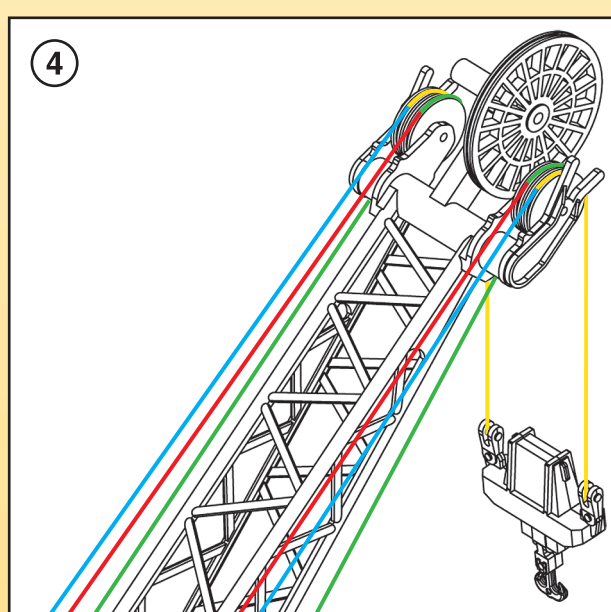

### Hook fastening

On the crane hook are two eyes. Pass each of the two freely hanging ropes through one of the eyes. Then tie the rope ends to the respective eyes on the hook.

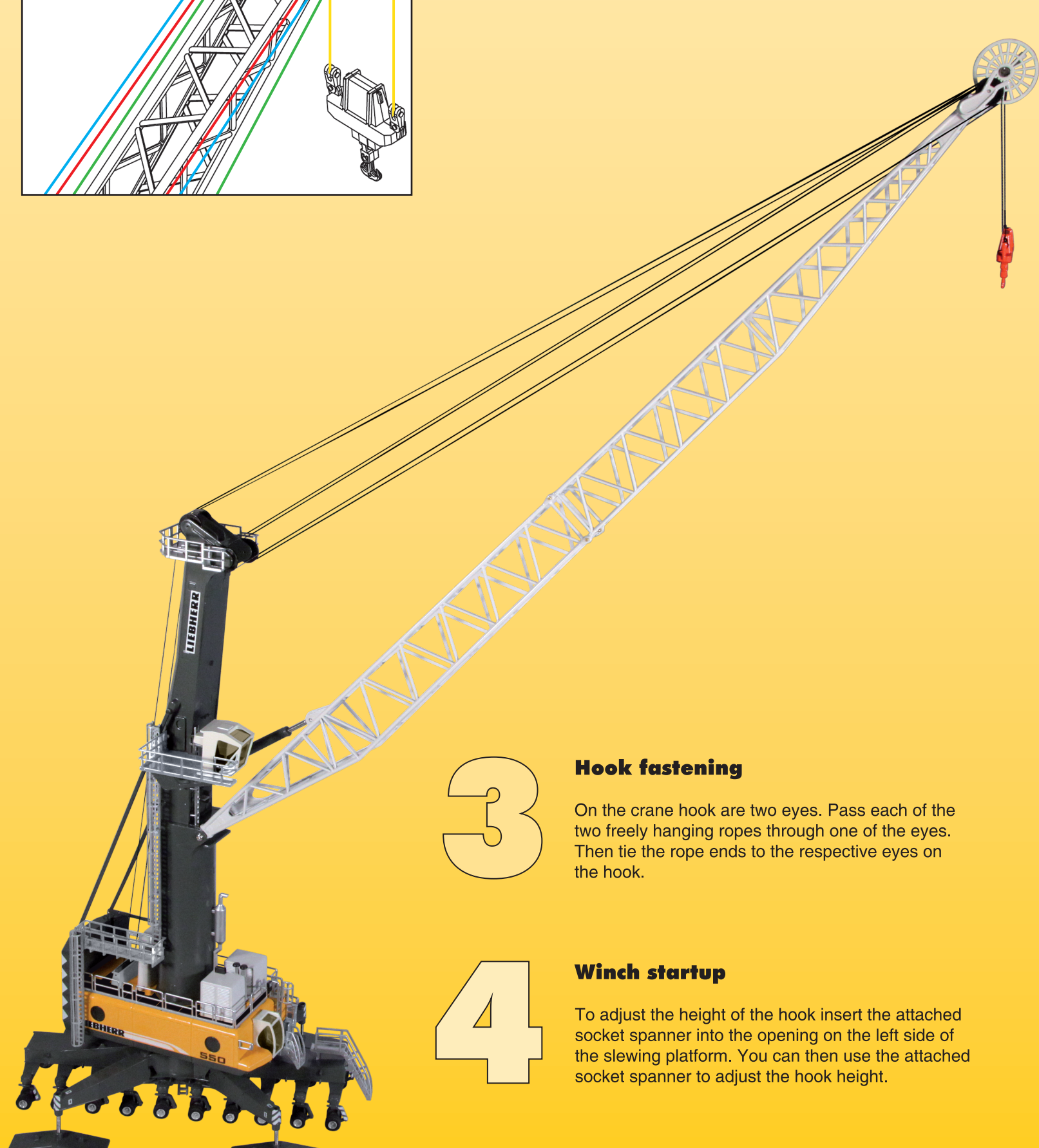

### Winch startup

To adjust the height of the hook insert the attached socket spanner into the opening on the left side of the slewing platform. You can then use the attached socket spanner to adjust the hook height.